

DELTA серии HRL-W - высоконадежные свинцово-кислотные аккумуляторы с повышенной энергоотдачей для использования в современных системах бесперебойного питания.

Являются герметизированными, необслуживаемыми с системой рекомбинации газов (VRLA). Изготавливаются по технологии AGM (электролит, абсорбированный в сепараторе). Благодаря данной технологии аккумуляторы являются непроливаемыми и имеют превосходные разрядные характеристики на коротких временах разряда.

Серия HRL-W относится к линейке **DELTAUPSseries**, разработанной специально для использования в источниках бесперебойного питания ЦОД, систем связи и другого оборудования.

Серия HRL-W обладает повышенной энергоотдачей благодаря более толстым пластинам, а также использованию более чистых составов свинца, и имеет срок службы до 12 лет.



Конструкция батареи

Компонент	Полож. пластина	Отриц. пластина	Контейнер	Крышка	Клапан	Клеммы	Сепаратор	Электролит
Материал	Диоксид свинца	Свинец	ABS	ABS	Каучук	Медь	Стекловолокно	Серная кислота

Технические характеристики

Номинальное напряжение	12 В
Число элементов	6
Срок службы	10-12 лет
Номинальная емкость (25°C)	
10 мин разряд постоянной мощностью до 1,7В/эл.....	560 Вт
20 часовой разряд (6,57 А, 1,75 В/эл)	131Ач
10 часовой разряд (12 А, 1,8 В/эл)	120Ач
Внутреннее сопротивление	
полностью заряженной батареи (20°C)	3,3 мОм
Саморазряд	3% емкости в месяц при 20°C

Рабочий диапазон температур

Разряд	-20~60°C
Заряд	-10~60°C
Хранение	-20~60°C
Макс.разрядный ток (20°C)	950 А (5с)
Циклический режим (13,8 - 14,1В)	
Макс.зарядный ток	36 А
Температурная компенсация	-30 мВ/°C
Буферный режим (13,38 - 13,62В)	
Температурная компенсация	-20 мВ/°C

Габариты

Длина, мм	410
Ширина, мм	176
Высота, мм	227
Полная высота, мм	227
Вес, кг	38

Сферы применения

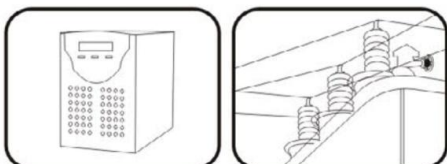

Особенности

- ▲ Технология AGM позволяет рекомбинировать 99% выделяемого газа;
- ▲ Нет ограничений на воздушные перевозки;
- ▲ Соответствие требованиям UL;
- ▲ Эксплуатация в любом положении;
- ▲ Легированные кальцием свинцовые пластины обеспечивают высокую плотность энергии;
- ▲ Продолжительный срок службы;
- ▲ Необслуживаемые. Не требует долива воды;
- ▲ Низкий саморазряд;
- ▲ Корпус аккумулятора выполнен из пластика ABS, не поддерживающего горение.

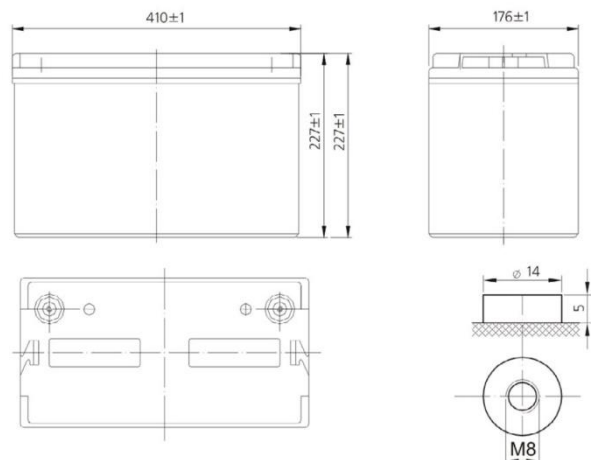

Разряд постоянным током, А (при 25°C)

В/эл-т	10мин	15мин	20мин	25мин	30мин
1,60	339	278	227	197	175
1,65	321	263	215	187	166
1,70	302	249	203	177	157
1,75	284	234	192	167	148
1,80	273	226	186	162	144

Разряд постоянным током, А (при 25°C)

В/эл-т	35мин	40мин	45мин	50мин	55мин	1 ч
1,60	153	137	124	113	103	96,2
1,65	145	129	118	107	98,5	91,8
1,70	138	123	111	102	93,7	87,4
1,75	129	117	105	97	88,8	83,0
1,80	126	113	103	94,4	86,7	81,1

Разряд постоянной мощностью, Вт (при 25°C)

В/эл-т	10мин	15мин	20мин	25мин	30мин
1,60	605	492	402	349	310
1,65	582	475	388	337	300
1,70	560	458	376	325	289
1,75	537	441	362	314	280
1,80	514	424	348	302	269

Разряд постоянной мощностью, Вт (при 25°C)

В/эл-т	35мин	40мин	45мин	50мин	55мин	1 ч
1,60	273	246	225	207	190	177
1,65	265	239	218	200	185	172
1,70	257	231	212	195	179	168
1,75	247	224	205	189	173	163
1,80	239	216	198	182	168	158

(Примечание) Приведенные выше данные по характеристикам являются средними значениями, полученными в результате проведения 3 контрольно-тренировочных циклов, и не являются номинальными по умолчанию.



DELTA - промышленные аккумуляторные батареи, представленные на российском рынке с 2001 г. DELTA предлагает 12 серий аккумуляторных батарей, оптимизированных в зависимости от назначения: от систем телекоммуникаций и связи до источников бесперебойного питания и мототехники.